

# LT 50-60

## LT 50 RH



**EN** Installation guide

**FR** Notice d'installation

**NL** Montagehandleiding

**DE** Gebrauchsanweisung

**IT** Guida all'installazione

**ES** Guía de instalación

**PT** Guia de instalação

**SV** Installationsanvisningar

**NO** Installasjonsanvisninger

**DA** Monteringsvejledninger

**FI** Asennusohjeet

**EL** Οδηγός εγκατάστασης



Réf.: 5007711C



## Somfy worldwide

|   |  |   |  |
|---|--|---|--|
| Argentina : Somfy Argentina<br>Tel: +55 11 (0) 4737-3700                          | France : Somfy France<br>Tel: +33 (0) 820 374 374  | Kuwait : Somfy Kuwait<br>Tel: +965 4348906  | South Korea : Somfy JOO<br>Tel: +82 (0) 2594 4331                                  |
| Australia : Somfy Pty Ltd<br>Tel: +61 (2) 8845 7200                               | Germany : Somfy GmbH<br>Tel: +49 (0) 7472 930 0  | Lebanon : Somfy Lebanon<br>Tel: +961 (0) 1 391 224                                      | Spain : Somfy Espana SA<br>Tel: +34 (0) 934 800 900                                |
| Austria : Somfy GesmbH<br>Tel: +43 (0) 662 / 62 53 08-0                           | Greece : Somfy Hellas S.A.<br>Tel: +30 210 614 67 68   | Malaysia : Somfy Malaysia<br>Tel: +60 (0)3 228 74743                                    | Sweden : Somfy Nordic AB<br>Tel: +46 (0) 40 16 59 00                               |
| Belgium : Somfy Belux<br>Tel: +32 (0) 2 712 07 70                                 | Hong Kong : Somfy Co. Ltd<br>Tel: +852 (0) 2523 6339   | Mexico : Somfy Mexico SA de CV<br>Tel: +52 (55) 4777 7770                               | Switzerland : Somfy A.G.<br>Tel: +41 (0) 44 838 40 30                              |
| Brasil : Somfy Brasil Ltda<br>Tel: +55 11 3695 3585                               | Hungary : Somfy Kft<br>Tel: +36 1814 5120  | Morocco : Somfy Maroc<br>Tel: +212-22443500   | Syria : Somfy Syria<br>Tel: +963-9-55580700  |
| Canada : Somfy ULC<br>Tel: +1 (0) 905 564 6446                                    | India : Somfy India PVT Ltd<br>Tel: (+91) 11 41 65 91 76   | Netherlands : Somfy BV<br>Tel: +31 (0) 23 55 44 900                                     | Taiwan : Somfy Development and Taiwan Branch<br>Tel: +886 (0) 2 8509 8934          |
| China : Somfy China Co. Ltd<br>Tel: +8621 (0) 6280 9660                           | Indonesia : Somfy Jakarta<br>Tel: (+62) 21 719 3620  | Norway : Somfy Nordic Norge<br>Tel: +47 41 57 66 39                                     | Thailand : Bangkok Regional Office<br>Tel: +66 (0) 2714 3170                       |
| Croatia : Somfy Predstavništvo<br>Tel: +385 (0) 51 502 640                        | Iran : Somfy Iran<br>Tel: +98-217-7951036  | Poland : Somfy Sp. z o.o.<br>Tel: +48 (22) 50 95 300                                    | Tunisia : Somfy Tunisia<br>Tel: +216-98303603                                      |
| Cyprus : Somfy Middle East<br>Tel: + 357(0) 25 34 55 40                           | Israel : Sisa Home Automation Ltd<br>Tel: +972 (0) 3 952 55 54   | Portugal : Somfy Portugal<br>Tel: +351 229 396 840                                      | Turkey : Somfy Turkey Mah.<br>Tel: +90 (0) 216 651 30 15                           |
| Czech Republic : Somfy, spol. s r.o.<br>Tel: (+420) 267 913 076 - 8               | Italy : Somfy Italia s.r.l<br>Tel: +39-024847181   | Romania : Somfy SRL<br>Tel: +40 - (0)368 - 444 081                                      | United Arab Emirates : Somfy Gulf Jebel Ali Free Zone<br>Tel: +971 (0) 4 88 32 808 |
| Denmark : Somfy Nordic Danmark<br>Tel: +45 65 32 57 93                            | Japan : Somfy KK<br>Tel: +81 (0)45 481 6800  | Russia : Somfy LLC<br>Tel: +7 495 781 47 72   | United Kingdom : Somfy Limited<br>Tel: +44 (0) 113 391 3030                        |
| Export : Somfy Export<br>Tel: + 33 (0)4 50 96 70 76<br>Tel: + 33 (0)4 50 96 75 53 | Jordan : Somfy Jordan<br>Tel: +962-6-5821615   | Serbia : Somfy Predstavništvo<br>Tel: 00381 (0)25 841 510                               | United States : Somfy Systems<br>Tel: +1 (0) 609 395 1300                          |
| Finland : Somfy Nordic AB Finland<br>Tel: +358 (0) 957 130 230                    | Kingdom of Saudi Arabia : Somfy Saudi<br>Riyadh :<br>Tel: +966 1 47 23 020<br>Tel: +966 1 47 23 203<br>Jeddah :<br>Tel: +966 2 69 83 353 | Slovak republic : Somfy, spol. s r.o.<br>Tel: +421 337 718 638<br>Tel: +421 905 455 259 |  |

**EN** Somfy, hereby, declares that this equipment is in compliance with the essential requirements and other relevant provisions of Directive 1999/5/EC. A Declaration of Conformity is available at the web address [www.somfy.com/CE](http://www.somfy.com/CE).

**NL** Hierbij verklaart Somfy dat dit apparaat in overeenstemming is met de essentiële eisen en andere relevante bepalingen van de Europese richtlijn 1999/5/EC. Een verklaring van overeenstemming is beschikbaar op de website: [www.somfy.com/CE](http://www.somfy.com/CE).

**IT** Somfy dichiara che questo prodotto è conforme alle esigenze essenziali, così come alle altre disposizioni pertinenti, previste dalla direttiva 1999/5/EC. Un'apposita dichiarazione di conformità è stata messa a disposizione all'indirizzo internet [www.somfy.com/CE](http://www.somfy.com/CE).

**PT** A Somfy declara que este equipamento cumpre os requisitos essenciais e outras normativas relevantes da Diretiva 1999/5/EC. Uma Declaração de Conformidade encontra-se disponível na Internet em [www.somfy.com/CE](http://www.somfy.com/CE).

**NO** Somfy forsikrer hermed at dette utstyret oppfyller nødvendige krav og andre antebestemmelser i direktivet 1999/5/EC. En samsvarserklæring kan hentes på [www.somfy.com/CE](http://www.somfy.com/CE).

**FI** Täten Somfy ilmoittaa, että tämä laitteisto noudattaa keskeisiä vaatimuksia ja muita oleellisia ehtoja Direktiivistä 1999/5/EC. Julistus sääntöjen mukaisuudesta on saatavana web-osoitteesta [www.somfy.com/CE](http://www.somfy.com/CE).

**FR** Nous Somfy, déclarons que ce produit est conforme aux exigences essentielles et autres dispositions pertinentes de la directive 1999/5/EC. Une déclaration de conformité est mise à disposition à l'adresse Internet [www.somfy.com/CE](http://www.somfy.com/CE).

**DE** CE Hiermit erklärt Somfy, dass dieses Produkt den wesentlichen Anforderungen und anderen relevanten Vorschriften der Direktive 1999/5/EC entspricht. Die Konformitätserklärung kann abgerufen werden unter der Internet-Adresse [www.somfy.com/CE](http://www.somfy.com/CE).

**ES** Nosotros , Sociedad Somfy, declaramos que este producto está en conformidad con los requisitos esenciales y otras provisiones relevantes de la directiva 1999/5/EC. Una declaración de la conformidad queda a disposición en el Internet a las señas [www.somfy.com/CE](http://www.somfy.com/CE).

**SV** Somfy intygar att denna produkt uppfyller krav och rekommendationer fastställda av direktiv 1999/5/EC. En deklaration om överensstämmelse är tillgänglig på web adressen : [www.somfy.com/CE](http://www.somfy.com/CE).

**DA** Somfy bekræfter hermed at dette produkt er i overensstemmelse med kravene anført i direktiv nr. 1999/5/EC. En overensstemmelses deklaration er disponibel på adressen [www.somfy.com/CE](http://www.somfy.com/CE).

**EL** Δια της παρούσης η Somfy, δηλώνει ότι η παρούσα συσκευή συμμορφώνεται με τις ουσιαδεις απαιτήσεις και τις άλλες σχετικές προβλέψεις της ντιρεκτιβής 1999/5/EC. Η σχετική Δήλωση Συμμόρφωσης είναι διαθέσιμη στο διαδικύκτιο με διεύθυνση [www.somfy.com/CE](http://www.somfy.com/CE).

**EN** Before installation, please read the safety instructions on the attached sheet carefully. Failure to comply with these instructions annuls Somfy's responsibilities and guarantee. Somfy cannot be held responsible for any changes in norms and standards introduced after the publication of this guide.

**IT** Prima dell'installazione per favore leggere attentamente le istruzioni di sicurezza sul foglio allegato. Il mancato rispetto di queste istruzioni annulla la responsabilità e la garanzia Somfy. Somfy non può essere ritenuta responsabile per qualsiasi cambiamento alle norme e agli standards introdotti dopo la pubblicazione di questa guida.

**NO** Før innstallasjon. Les nøye gjennom sikkerhets forskrifterne på det vedlagte arket. Dersom disse forskrifter ikke blir fulgt, opphører Somfys ansvar og garanti. Somfy kan ikke stilles til ansvar for forandringer i normer og standarder som innføres etter at disse anvisningene er publisert.

**FR** Avant la mise en œuvre veuillez lire les instructions de sécurité ci-jointes. Le non-respect de ces instructions annule la responsabilité de Somfy et sa garantie. Somfy ne peut être tenue responsable des changements de normes et standards intervenus après la publication de cette notice.

**ES** Antes de realizar la instalación, leer cuidadosamente las instrucciones de seguridad adjuntas. La responsabilidad y garantía de Somfy quedan anuladas en caso de incumplimiento de estas instrucciones. Somfy no se hace responsable de los cambios en la normativa introducidos después de la publicación de esta guía.

**DA** Før installation, gennemlæs grundigt sikkerhedsinstruktionerne på det medfølgende ark. Hvis disse forskrifter ikke følges, bortfalder Somfys ansvar og garanti. Somfy kan ikke holdes ansvarlig for ændringer i normer og standarder, som indføres efter, at denne vejledning er offentliggjort.

**NL** Lees de bijgevoegde veiligheidsinstructie s.v.p. aandachtig door voordat u begint met de installatie. Door het niet respecteren van deze instructies vervalt de garantie en de verantwoordelijkheid van Somfy. Somfy is niet verantwoordelijk voor veranderingen in normen en standaarden die tot stand zijn gekomen na de publicatie van deze montagehandleiding.

**PT** Antes da instalação, por favor leia com cuidado as instruções incluídas na folha. Incumprimento das instruções presentes nesta manual exclui toda a responsabilidade e garantia por parte da Somfy. Somfy não poderá ser responsabilizada por eventuais por alterações normativas, posteriores à edição deste manual.

**FI** Ennen asennuksen aloittamista lue huolellisesti liitteessä olevat turvallisuusohjeet. Jos näitä määräyksiä ei noudateta, Somfy:n vastuu ja takuu raukeavat. Somfy ei voida asettaa vastuuseen näiden ohjeiden julkistamisen jälkeisistä normien ja standardien muutoksista.

**DE** Vor Inbetriebnahme unbedingt die Sicherheitsanweisungen auf beiliegendem Blatt beachten.Bei Nichtbeachten der Gebrauchsanweisung entfällt die Somfy Gewährleistung. Somfy ist nicht haftbar für Änderungen der Normen und Standards nach Erscheinen der Gebrauchsanweisung.

**SV** Innan installation, läs noga genom säkerhetsföreskrifterna på det medföljande bladet. Om dessa föreskrifter inte följs upphör Somfys ansvar och garanti. Somfy kan inte hållas ansvarig för förändringar i normer och standarder som införs efter att dessa anvisningar publicerats.

**EL** Πριν την εγκατάσταση, παρακαλώ διαβάστε προσεκτικά της οδηγίες ασφαλείας που επισυνάπτονται σε αυτό το έντυπο. Η παράλειψη τήρησης των οδηγιών, αφαιρεί την υπευθυνότητα και ταυτόχρονα ακυρώνει την εγγύηση της Somfy. Η Somfy δεν θα θεωρηθεί υπεύθυνη για οποιαδήποτε αλλαγή των νόμων και κανονισμών που θα πρωτοπαροιασθούν μετά από την έκδοση αυτού του εντύπου.

**EN** Symbols used in this booklet

**IT** Simbologia utilizzata nel manuale

**NO** Symboler som benyttes i heftet

**FR** Symboles utilisés dans votre notice

**ES** Símbolos utilizados en esta guía

**DA** Symboler, der anvendes i hæftet

**NL** Gebruikte symbolen in de montagehandleiding

**PT** Símbolos utilizados no seu guia

**FI** Esitteessä käytetyt tunnukset

**DE** Verwendete Symbole

**SV** Symboler som används i häftet

**EL** Σύμβολα που χρησιμοποιούνται στο εγχειρίδιο

*End-product status • Etat du produit porteur • Positie van het eindproduct • Behang Status • Stato del prodotto portante • Estado del producto portador • Situação do produto portador • Solskyddets status • Solbeskyttelsens status • Solafskærmningens status • Aurinkosuojan tila • Ισχύουσα κατάσταση τελικού προϊόντος*

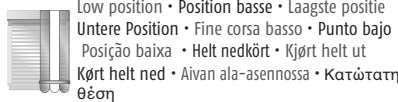
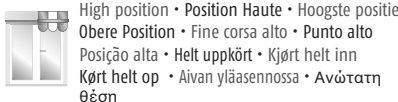
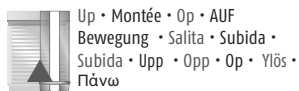

Stop at the required position • Arrêt à la position souhaitée • Stop op de gewenste positie. Stoppen bei der gewünschten Position • Arresto alla posizione desiderata • Parar en la posición deseada • Parar na posição desejada • Stoppa vid önskat läge • Stopp ved ønsket posisjon • Stop i ønsket stilling • Haluttuun asentoon pysäyttäminen • Σταμάτημα στη ζητούμενη θέση

**EN** Warning

**IT** Attenzione

**NO** Advarsel

**FR** Mise en garde

**ES** Precaución

**DA** Advarsel

**NL** Waarschuwing

**PT** Aviso

**FI** Varoitus

**DE** Warnung

**SV** Varning

**EL** Προσοχή

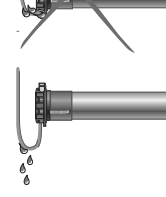
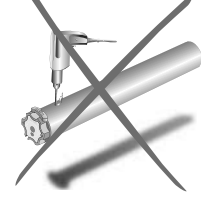
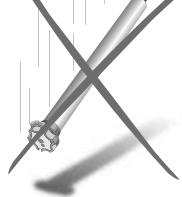
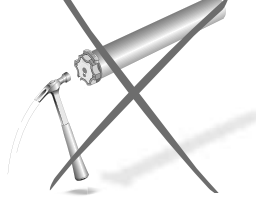
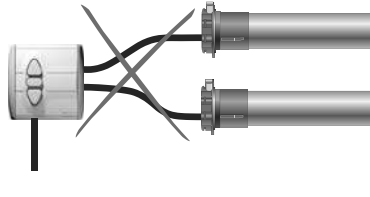
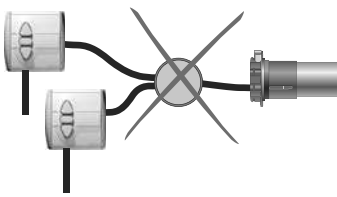

## EN Trouble shooting

### The motor doesn't work:

- Verify:**
- the wiring of motor
  - the heat generated (wait for the cooling of motor)
  - the suitability of the cable used (4 wires)

### The equipment stops too soon:

- Verify:**
- the operation of end-limits during the rotation of motor
  - the crown is properly fitted to the tube
  - the end-limits of motor are properly adjusted

## FR Dépannage

### Le moteur ne fonctionne pas :

- Vérifier :**
- le câblage du moteur
  - le contact thermique (attendre le refroidissement du moteur)
  - la conformité du câble utilisé (4 conducteurs)

### L'appareillage s'arrête trop tôt :

- Vérifier :**
- le fonctionnement des fins de course pendant la rotation du moteur
  - que la couronne d'entraînement est bien solidarisée au tube
  - que les fins de course du moteur soient bien réglées

## NL Verhelpen van storingen

### Probleem: niets werkt.

- Controleer de netspanning.**
- Controleer de aansluiting van de netspanning op de schakelaar aan de hand van het aansluitschema.
  - Controleer de aansluiting van het motorsnoer op de schakelaar aan de hand van het aansluitschema.
  - Controleer de einafstellingen van de buismotor. Stel de einafstelling zo nodig opnieuw in.
  - Controleer of de buismotor "thermisch" is uitgeschakeld (beveiliging). Wacht 10 à 15 minuten tot de buismotor is afgekoeld.
  - Controleer het motorsnoer op beschadigingen. Vervang een eventueel beschadigd motorsnoer uitsluitend door een gelijkwaardig Somfy-type.

### Probleem: buismotor stopt niet.

- Controleer de einafstellingen van de buismotor. Stel de einafstellingen zo nodig opnieuw in.
- Controleer of de adapter en de meenemer goed in de oprolbuis passen.
- Controleer of de adapter van de einafstelling goed meegenomen wordt door de oprolbuis.
- Controleer de inkeping in de oprolbuis voor de nok van de adapter.
- Controleer of de meenemer op de as van de buismotor goed in de oprolbuis gemonteerd is.

## NO Feilsøking

### Motoren fungerer ikke:

#### Kontroller:

- motorens tilkoblinger ,
- at varmebeskyttelsen ikke har løst ut (vent til motoren er avkjølt, ca 10-15 min),
- at riktig tilkoblingskabel er brukt (4- leder m.)

### Installasjonen stopper på feil sted:

#### Kontroller:

- at medbringeren blir drevet av røret,
- at drivhjulet er riktig monteret
- at motorens endeposisjon er riktig innstilt

#### Kontrollera:

- att medbringaren drivs av røret
- att drivhjulet är korrekt monterat,
- att motorns gränslägen är korrekt inställda

## DE Abhilfe bei Störungen

### Der Motor reagiert nicht:

#### Überprüfen Sie:

- den elektrischen Anschluß
- ob der Thermoschutz ausgelöst hat (Abkühlen lassen)
- ob das richtige Anschlußkabel verwendet wurde (4 Kabeln)

### Der Antrieb stoppt zu früh:

#### Überprüfen Sie:

- die Einstellung der Endlagen
- ob der Adapter fest mit der Welle verbunden ist

## IT Risoluzione dei problemi

### Il motore non funziona regolarmente:

#### Verificare :

- il cablaggio del motore
- la termica (aspettare che il motore si raffreddi)
- la conformità del cavo utilizzato (4 fili)

### L'apparecchio si ferma prima :

#### Verificare :

- il funzionamento dei fine corsa durante la rotazione del motore
- la corona di trascinamento sia ben adattata al tubo
- i fine corsa del motore siano ben regolati

## ES Guía de diagnóstico

### El operador no funciona cuando se le envía una orden:

#### Comprobar:

- el cableado del operador,
- si está accionada la protección térmica (esperar que el operador recupere su temperatura de funcionamiento)
- el cable utilizado (4 hilos)

### El sistema se para antes de alcanzar los finales de carrera:

#### Comprobar:

- la correcta colocación de la corona y que ésta gire a la par con el tubo
- la correcta fijación de la rueda motriz con el tubo de enrollamiento
- que los finales de carrera han sido correctamente programados

## FI Vianetsintä

### Moottori ei toimi:

#### Tarkasta:

- moottorin liitännät,
- ettei lämpösuoja ole lauennut (odota, kunnes moottori on jäähtynyt, n. 10–15 min)
- että käytät oikeaa liitäntäkaapelia

### Asennus pysähtyy väärään kohtaan:

#### Kontrolla:

- että putki liikuttaa kiertorengasta
- että vetopyörä on asennettu oikein
- että moottorin raja-asennot on asetettu oikein

## EL Προβλήματα λειτουργίας

### Το μοτέρ δεν λειτουργεί:

#### Ελέγξτε :

- Την καλωδίωση του μοτέρ,
- Το θερμικό διακόπτη (περιμένετε να κρῶσει το μοτέρ)
- Το καλώδιο που χρησιμοποιείτε (4 καλώδια)

### Η συσκευή σταματά χωρίς:

#### Ελέγξτε :

- Την λειτουργία των ορίων κατά τη διάρκεια περιστροφής του μοτέρ.
- Οτι η κορώνα είναι ασφαλισμένη καλά στο σωλήνα
- Οτι έχουν ρυθμιστεί σωστά τα όρια του μοτέρ

# 1

EN Tube preparation  
IT Preparazione del tubo  
NO Forbedrelse av rør

FR Préparation du tube  
ES Preparación del tubo  
DA Bearbejdning af rør

NL Oprolbuis gereedmaken  
PT Preparação do tubo  
FI Putkien käsittely

DE Vorbereitung der Welle  
SV Bearbetning av rör  
EL Προετοιμασία σωλήνα.

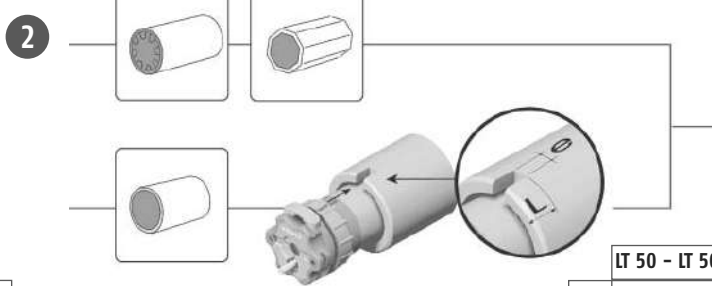
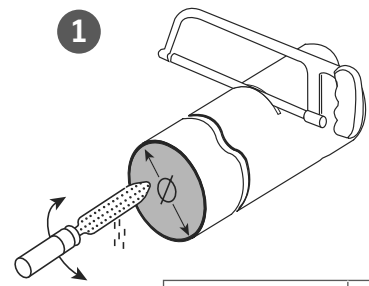

| LT 50 - LT 50 RH    | LT 60             |
|---------------------|-------------------|
| ∅ ≥ 47 mm (1.85 in) | ≥ 60 mm (2.36 in) |

|   | LT 50 - LT 50 RH | LT 60           |
|---|------------------|-----------------|
| e | 4 mm (0.16 in)   | 8 mm (0.32 in)  |
| L | 28 mm (1.10 in)  | 35 mm (1.38 in) |

# 2

EN Motor mounting  
IT Montaggio del motore  
NO Montering av motoren i rør

FR Assemblage du moteur  
ES Montaje del operador  
DA Montering af motoren i rør

NL Buismotor monteren  
PT Montagem do operador  
FI Moottorin asentaminen putkeen

DE Antriebsmontage  
SV Montering av motorn i rör  
EL Τοποθέτηση μοτέρ.

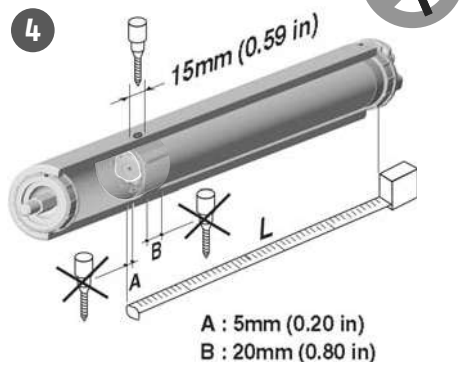
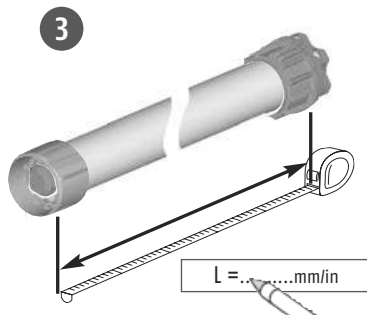
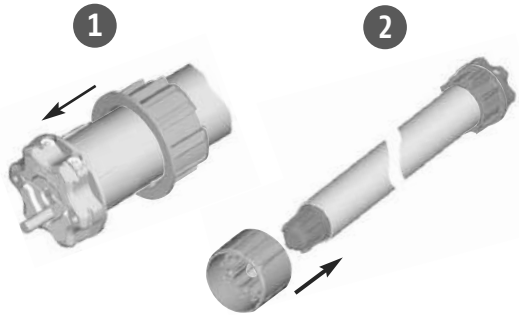

# 3

EN Install the tube on the brackets  
IT Fissaggio del tubo ai suoi supporti  
NO Montering av motor og rør på motorfeste og endebeleg

FR Installer le tube sur ses supports  
ES Instalar el tubo en los soportes  
DA Montering af motor & rør på motorbeslag og endebeleg

NL Oprolbuis monteren  
PT Instalar o tubo nos suportes  
FI Moottorin ja putkien asennus moottorikiinnikkeeseen ja päätyheloihin

DE Montage der Welle in die Lager  
SV Montering av motor & rör på motorfäste och ändbeslag  
EL Τοποθετήστε τον σωλήνα στα στηρίγματα.

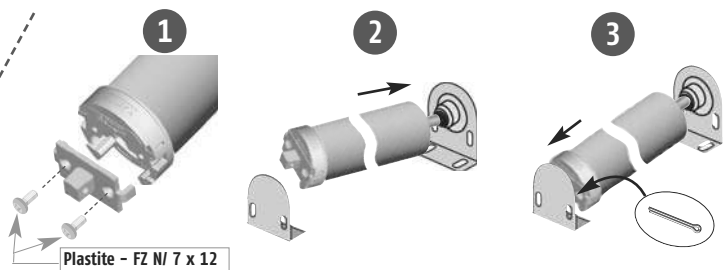
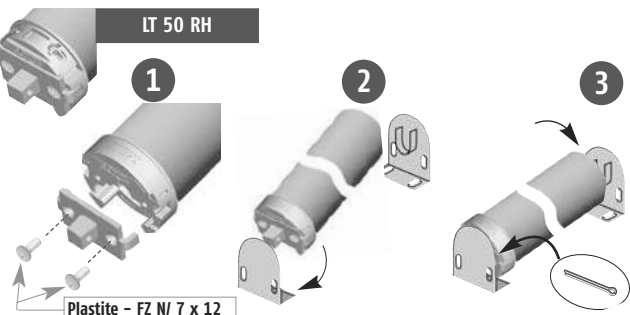
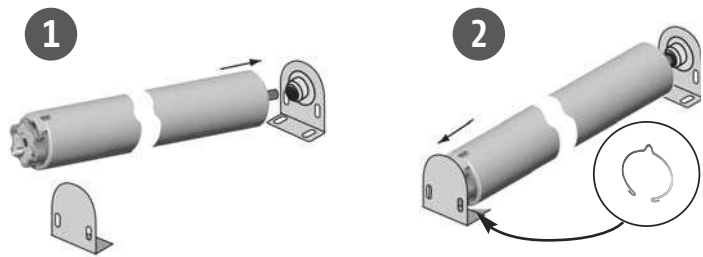
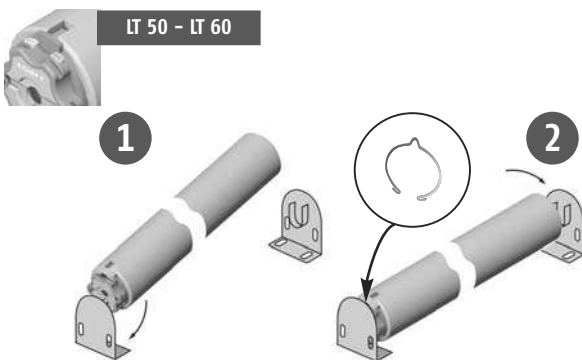

# 4

EN Power supply and wiring  
IT Alimentazione e cablaggio  
NO Elektrisk installasjon

FR Alimentation et câblage  
ES Alimentación y cableado  
DA Elektrisk installation

NL Buismotor op lichtnet aansluiten  
PT Alimentação e cablagem  
FI Sähköasennukset

DE Stromversorgung und Klemmenbelegung  
SV Elektrisk installation  
EL Παροχή ρεύματος και καλωδίωση



| 230 V / 50 Hz |          |         |                  |
|---------------|----------|---------|------------------|
| ①             | ②        | ③       | ⊕                |
| Blue          | Brown    | Black   | Green-yellow     |
| Bleu          | Marron   | Noir    | Vert-jaune       |
| Blaauw        | Bruin    | Zwart   | Geel/groen       |
| Blau          | Braun    | Schwarz | Gelb-Grün        |
| Blu           | Marrone  | Nero    | Giallo/verde     |
| Azul          | Marrón   | Negro   | Verde-amarillo   |
| Azul          | Gastanho | Preto   | Verde-amarelo    |
| Blå           | Brun     | Svart   | Grön/gul         |
| Blå           | Brun     | Sort    | Grønn/gul        |
| Blå           | Brun     | Sort    | Grön/gul         |
| Sininen       | Ruskea   | Musta   | Vihreä/keltainen |
| Μπλε          | Καφέ     | Μαύρο   | Πράσινο-κίτρινο  |

| 120 V / 60 Hz |         |          |         |
|---------------|---------|----------|---------|
| ①             | ②       | ③        | ⊕       |
| White         | Black   | Red      | Green   |
| Blanc         | Noir    | Rouge    | Vert    |
| Wit           | Zwart   | Rood     | Groen   |
| Weiß          | Schwarz | Rot      | Grün    |
| Bianco        | Nero    | Rosso    | Verde   |
| Branco        | Preto   | Vermelho | Verde   |
| Vit           | Svart   | Röd      | Grön    |
| Hvit          | Sort    | Rød      | Grønn   |
| Hvid          | Sort    | Rød      | Grøn    |
| Valkoinen     | Musta   | Punainen | Vihreä  |
| Άσπρο         | Μαύρο   | κόκκινο  | Πράσινο |

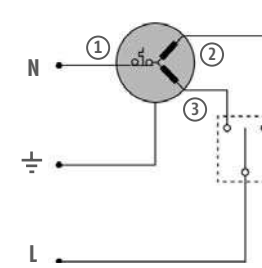

| L     | N             | ⊕         |
|-------|---------------|-----------|
| Live  | Neutral       | Earth     |
| Phase | Neutre        | Terre     |
| Fase  | Nul           | Aarde     |
| Phase | Neutralleiter | Erde      |
| Fase  | Neutro        | Terra     |
| Fase  | Neutro        | Tierra    |
| Live  | Neutro        | Terra     |
| Fas   | Nolla         | Jord      |
| Fase  | Null          | Jord      |
| Fase  | Nul           | Jord      |
| Vaihe | Nolla         | Maadoitus |
| Φάση  | Ουδέτερος     | Γείωση    |

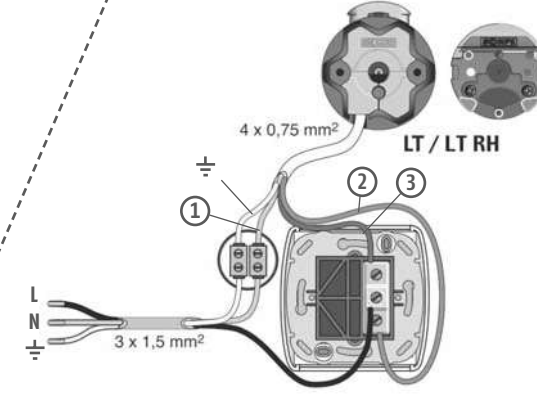
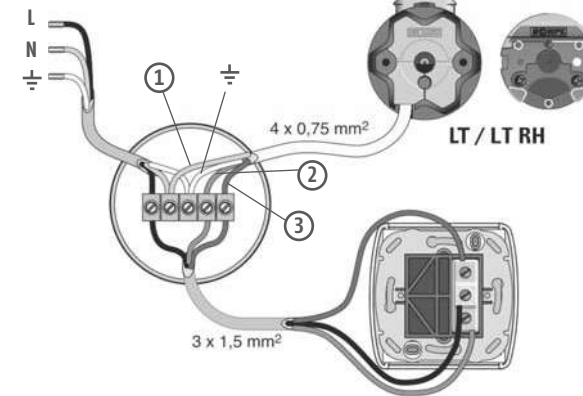

# 5

EN End limits adjustment  
IT Regolazione dei fine corsa  
NO Justering av endebrytere

FR Réglage des fins de courses  
ES Regulación de los finales de carrera  
DA Indstilling af endestop

NL Instellen van de eindposities  
PT Regulação dos fins de curso  
FI Rajojen säätö

DE Möglichkeiten der Endlageneinstellung  
SV Inställning av gränslägen  
EL Προβλήματα λειτουργίας

| 230 v<br>50 Hz~ |         | 120 v<br>60 Hz~ |          |
|-----------------|---------|-----------------|----------|
| ②               | ③       | ②               | ③        |
| Brown           | Black   | Black           | Red      |
| Marron          | Noir    | Noir            | Rouge    |
| Bruin           | Zwart   | Zwart           | Rood     |
| Braun           | Schwarz | Schwarz         | Rot      |
| Marrone         | Nero    | Nero            | Rosso    |
| Marrón          | Negro   | Negro           | Rojo     |
| Castanho        | Preto   | Preto           | Vermelho |
| Brun            | Svart   | Svart           | Red      |
| Brun            | Sort    | Sort            | Röd      |
| Brun            | Sort    | Sort            | Rød      |
| Ruskea          | Musta   | Musta           | Red      |
| Καφέ            | Μαύρο   | Μαύρο           | κόκκινο  |

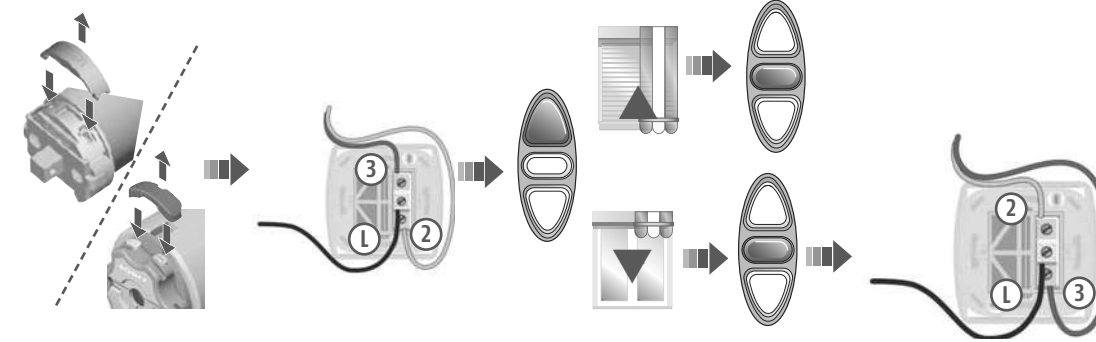

EN Up limit adjustment  
FR Paramétrage du fin de course haut  
NL Hoogste positie instellen  
DE obere Endlage einstellen  
IT Regolazione del fine corsa alto  
ES Regulación del punto alto del final de carrera  
PT Regulação do ponto alto do fim de curso  
SV Inställning av övre gränsläge  
NO Innstilling av øvre endeposisjon  
DA Indstilling af øvre endestoposition  
FI Yläraja-asennon asetus  
EL Ρύθμιση πάνω ορίου

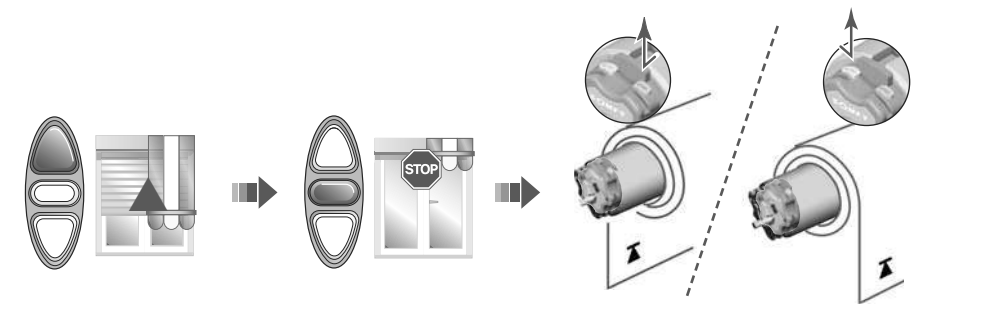

EN Down limit adjustment  
FR Paramétrage du fin de course bas  
NL Laagste positie instellen  
DE untere Endlage einstellen  
IT Regolazione del fine corsa basso  
ES Regulación del punto bajo del final de carrera  
PT Regulação do ponto baixo do fim de curso  
SV Inställning av nedre gränsläge  
NO Innstilling av nedre endeposisjon  
DA Indstilling af nedre endestoposition  
FI Alaraja-asennon asetus  
EL Ρύθμιση κάτω ορίου.

