



Credit photo: Building

# VOLET PORTE DE GARAGE



[contact@sofap.fr](mailto:contact@sofap.fr)



[www.sofap.fr](http://www.sofap.fr)



03 20 702 702





Credit photo : Building

# Votre volet de garage

Grâce à son faible encombrement, votre porte de garage vous libère de l'espace.

Équipé d'un caisson : l'usage est plus confortable et plus silencieux.

✚ La fabrication de votre porte de garage réalisée en France.



# Vos couleurs

Une couleur unique sur l'ensemble de votre porte de garage  
(caisson, coulisse, tablier et lame finale).

## *En stock*



**Gris 7016**

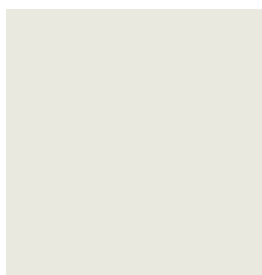

**+Blanc 9010**

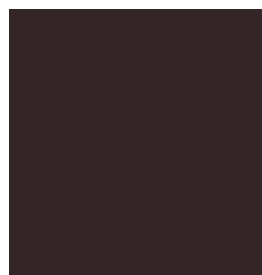

**+Brun 8019**

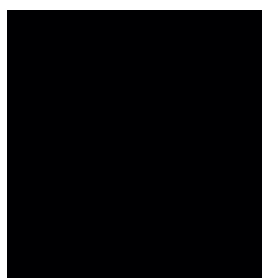

**Noir 9005**

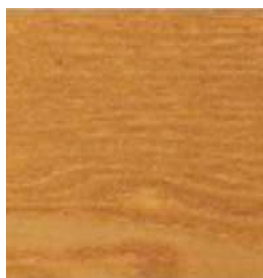

**Chêne doré**

## *Sur commande*

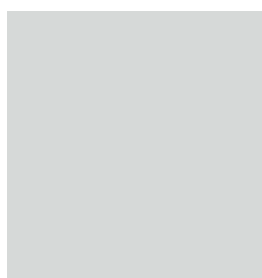

**+Gris 7038**

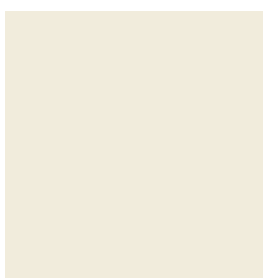

**Ivoire 1015**

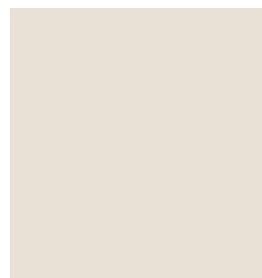

**+Crème 9001\***



**Beige**

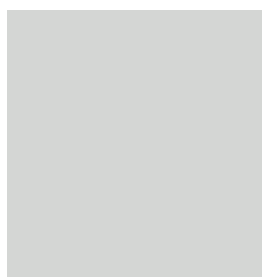

**+Alu 9006**



**Rouge 3004**



**Vert 6009**



**Bleu 5011\***



Credit photo : Building

Grâce à ce large choix de couleurs, votre porte de garage va se marier avec l'entièreté de vos menuiseries pour une harmonisation de votre maison.

(l'ensemble coloris RAL sur demande).



# Coffres

Nos portes de garage sont pourvues d'un caisson, en aluminium pré-laqué.  
Le caisson et les coulisses offrent de l'esthétique à votre façade car invisible de l'extérieur.  
En laissant un passage à 100% de votre ouverture (en applique intérieur ou extérieur)

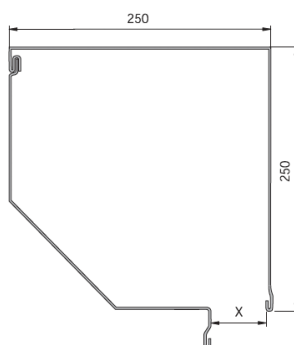
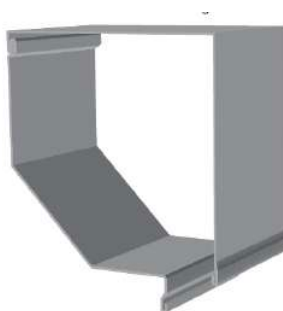

## Caisson 250

*En stock* pour lame 55 et 55S

Caisson en aluminium pan coupé 45°

Hauteur maximum (coffre compris): 3 000 mm en lame de 55S et 55.

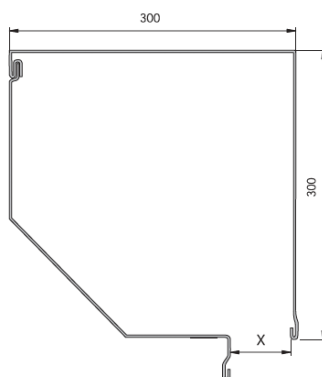
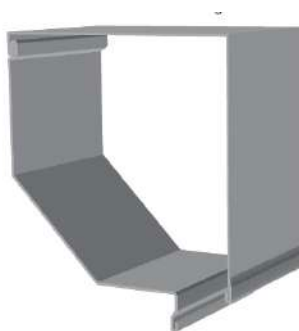

## Caisson 300

*En stock* pour lame 55S et 77

Caisson en aluminium pan coupé 45°

Hauteur maximum (coffre compris): 3 000 mm en lame de 77.

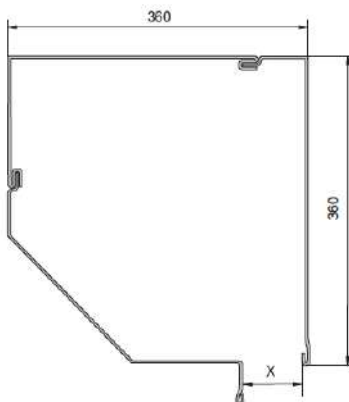
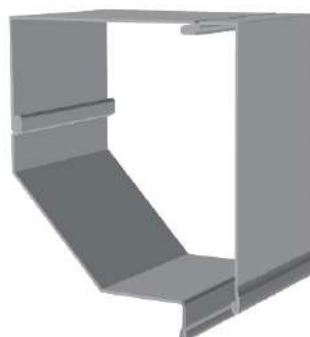

## Caisson 360

*Sur commande* pour lame 77

Caisson en aluminium pan coupé 45°

Hauteur maximum (coffre compris): 3 500 mm en lame de 77.



# Lames

Nos portes de garage sont assemblées avec des lames aluminium double paroi injectées de mousse.

Ces matériaux sont isolants et très robustes.



## **Lame 77**

*Lame idéale pour votre volet de garage.*

Superficie maximum 15 m<sup>2</sup>.

La lame de 77 à une épaisseur de 19 mm.

S'adapte au tube de 89.

## **Lame 55S**

*Lame idéale pour les dimensions moyennes.*

Superficie maximum 12 m<sup>2</sup>.

La lame de 55S à une épaisseur de 14 mm.

S'adapte aux tubes de 62 et 89.



## **Lame 55**

*S'adapte parfaitement aux portes de petites dimensions (ex: 2400x2000).*

Superficie maximum 8 m<sup>2</sup>.

La lame de 55 à une épaisseur de 13 mm.

S'adapte aux tubes de 60 et 62.



# Votre sécurité

CE\*

NF EN 13241-1

Votre porte de garage est composée d'éléments de sécurité indispensables.

La sécurité pare-chute protège l'utilisateur en cas de défaillance du moteur ou des organes de manoeuvre.

La manoeuvre de secours assure l'ouverture et fermeture de votre porte en cas de panne de courant ; la longueur de la manivelle est adaptée à la hauteur de votre porte.

La protection anti-relevage prévue dans nos portes enroulables (verrous automatiques) vous garantit une sécurité renforcée.

Le système de barre palpeuse : cellules montées dans le joint néoprène de la lame finale assurent la détection d'obstacles. Le tablier est immédiatement stoppé et remonte, libérant à nouveau le passage en toute sécurité.

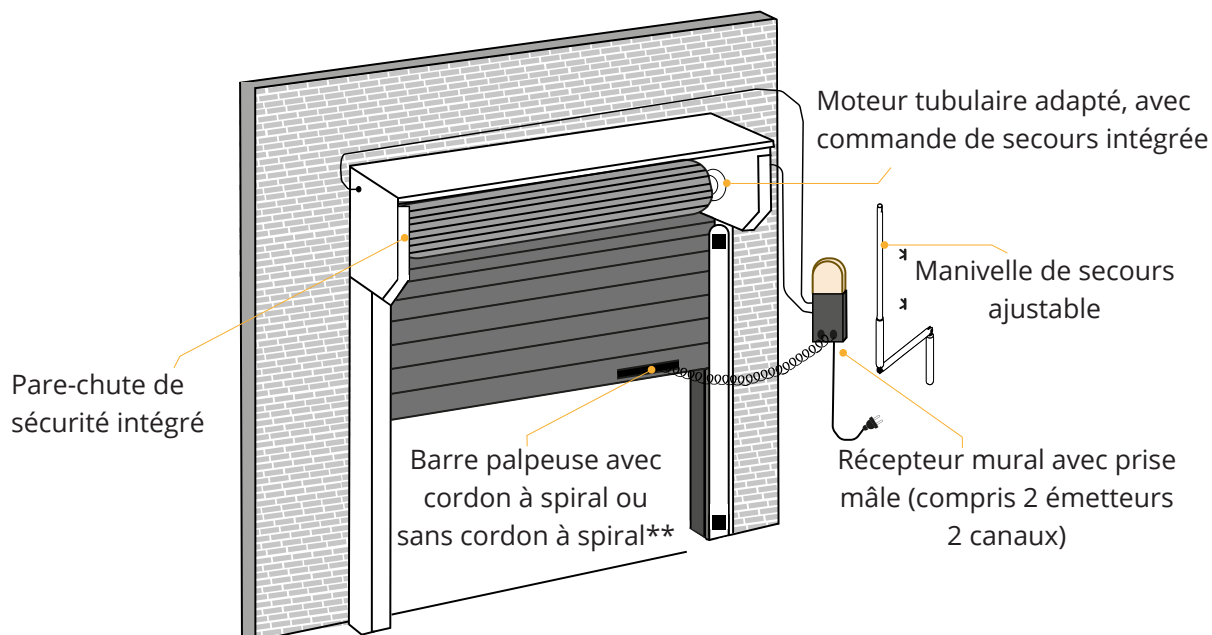

\* tous les produits livrés par Sofap sont fabriqués selon la norme CE et NF EN 13241-1. Votre volet porte de garage est composé d'une manivelle de secours, un boîtier sécurisé (prise mâle), d'une barre palpeuse et d'un pare-chute.

\*\* la barre palpeuse sans le cordon à spirale est remplacée par un boîtier de détection à piles (2 piles AA 1.5V).



# Éléments de sécurité de base

## ***Manivelle de secours***

permet l'utilisation du volet en cas de coupure de courant ou de panne du moteur.

## ***Barre Palpeuse***

permet un arrêt sur obstacle et la remontée du volet.

## ***Pare-chute***

permet de stopper net le volet lorsque celui-ci prend trop de vitesse.\*

## Zone publique

Si vous êtes en zone publique: situé au bord de la route (selon la norme CE et NF EN 13241-1) .

L'ajout d'un clignotant et d'une cellule photoélectrique est obligatoire. \*\*



## ***Clignotant extérieur***

permet d'avertir les mouvements de la porte de garage.



## ***Cellule photoélectrique***

permet d'interdire toutes actions du volet, dès qu'un obstacle traverse le faisceau.

\* en cas de défaillance d'un organe de manoeuvre.

\*\* votre porte de garage est située en zone privée, c'est-à-dire dans le fond d'une allée : les deux éléments de sécurité ne sont pas obligatoires.

# Choisissez votre commande

Retrouver pour votre porte de garage plusieurs kits de boîtier électronique.

Le boîtier de chez Teleco, le boîtier de chez Somfy (avec barre palpeuse filaire) ou le boîtier Cherubini (avec barre palpeuse sans fil).

Avec cordon à spiral	Sans cordon	
<p data-bbox="250 701 441 747"> TELECO</p>  <p data-bbox="180 1318 518 1423"><b>Boîtier électronique</b> <b>TELECO</b></p> <p data-bbox="238 1566 461 1598">Kit comprenant :</p> <ul data-bbox="151 1623 537 1766" style="list-style-type: none"><li>- 1 centrale TVRDS868B01,</li><li>- 2 télécommandes 4 canaux,</li><li>- 1 câble spiral noir.</li></ul>	<p data-bbox="701 697 889 743">somfy.</p>  <p data-bbox="613 1318 951 1423"><b>Boîtier électronique</b> <b>ROLLIXO SOMFY</b></p> <p data-bbox="672 1566 894 1598">Kit comprenant :</p> <ul data-bbox="581 1623 967 1803" style="list-style-type: none"><li>- 1 boîtier de commande io,</li><li>- 2 télécommandes Keygo io 2 canaux,</li><li>- 1 câble spiral noir.</li></ul>	<p data-bbox="1127 705 1318 747"><b>CHERUBINI</b> tocco italiano dal 1947</p>  <p data-bbox="1247 1201 1360 1222">(piles CR2032)</p> <p data-bbox="1049 1318 1386 1423"><b>Boîtier électronique</b> <b>CHERUBINI</b></p> <p data-bbox="1107 1566 1330 1598">Kit comprenant:</p> <ul data-bbox="1023 1623 1409 1766" style="list-style-type: none"><li>- 1 centrale,</li><li>- 2 télécommandes 2 canaux,</li><li>- 1 récepteur sans fil.</li></ul>

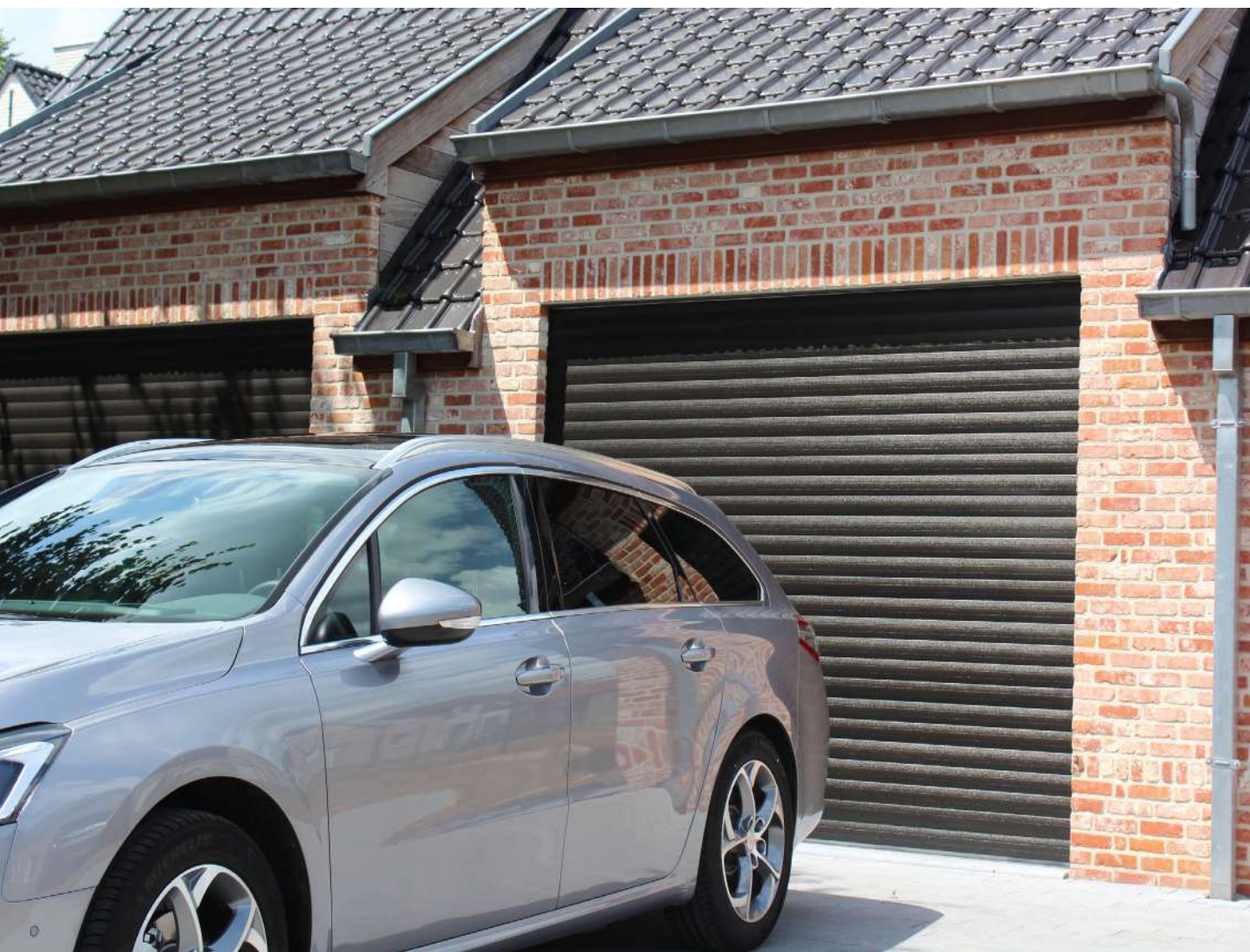

Credit photo : Building

# Faites confiance à notre réseau de professionnels

Les visuels utilisés dans ce catalogue sont non contractuels. Version Mars 2021.

Sofap Fermetures : SARL au capital de 103 185,41€. N° siret 513 044 131 00011 RCS Roubaix-Tourcoing RM590 code APE 2223Z.

Imprimé par Imprimerie Jean Bernard ZA Ravennes les Francs 59910 Bondues. Ne pas jeter sur la voie publique.

